

Coaster: /'kəʊstə/ A small piece of wood, plastic or other material that you put under glasses or cups on to protect a surface from heat or liquid.
Origin: 1565-1575. Agent noun from coast (v) in its original sense 'to go around the sides or borders' of something.

hotplate holder



we are knitters

YOU WILL NEED

- 1 skeins of The Pima cotton from We Are Knitters (100g)
- One 3 mm / H2.5 US / 11 UK crochet hook
- One sewing needle to finish and connect your pieces

These are the stitches and techniques you'll need to complete this project:

- | | |
|--|------------------------------|
| 1. Magic circle* | 8. Chains |
| 2. Single crochet* | 9. Double crochet* |
| 3. Work in spiral* | 10. Skip 1 stitch* |
| 4. Increase 1* | 11. Work in the round* |
| 5. Single crochet through the back loop* | 12. Work into chain space* |
| 6. Decrease in single crochet* | 13. Work flat* |
| 7. Slip stitch* | 14. Weave ends in and finish |

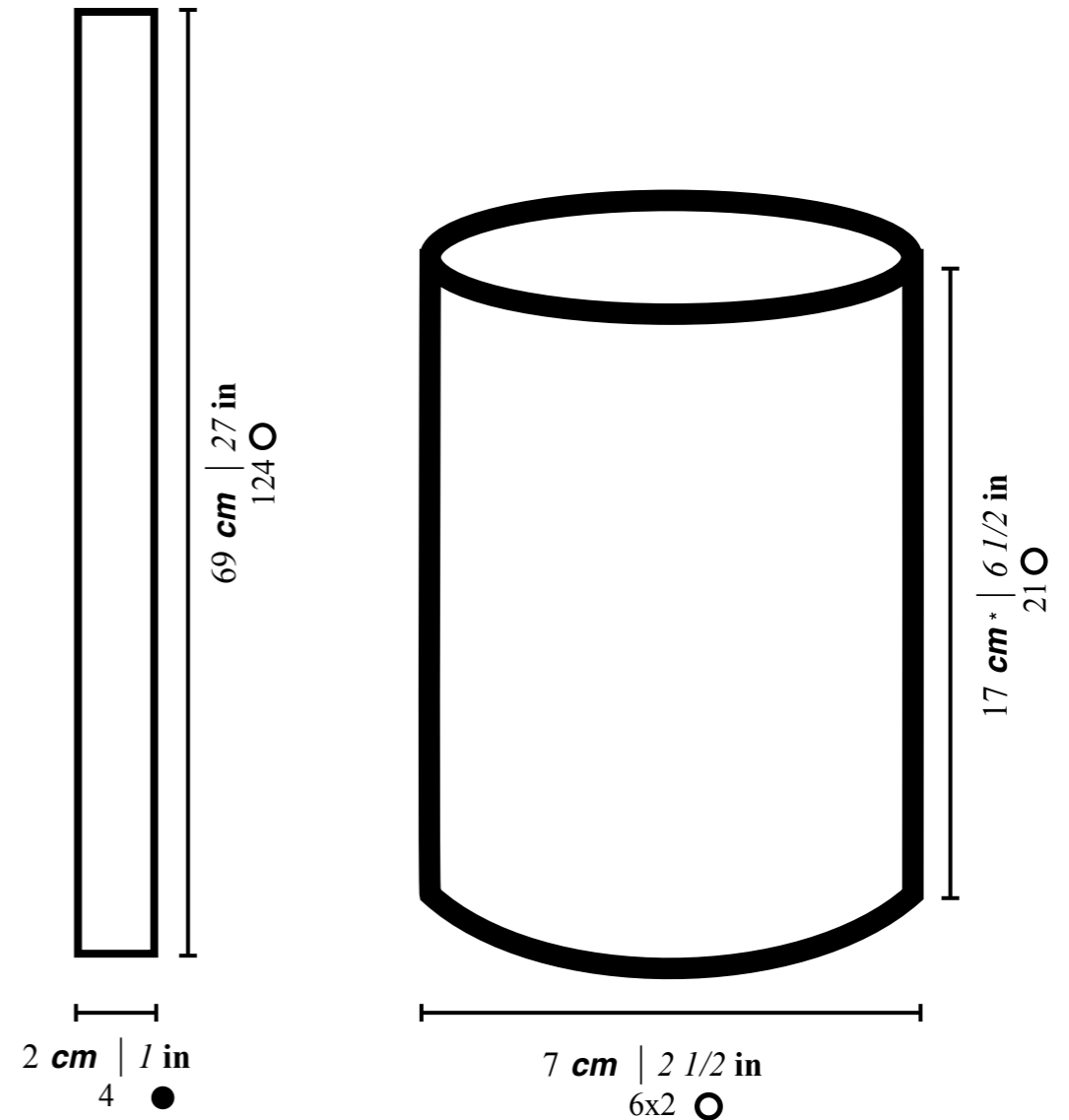

Tutorials for many of these stitches and techniques can be found on our website, make sure to watch them and practice.

*The final measurements do not coincide with the gauge swatch because of the change in stitches.
**The weight of the bottle may stretch the work and change the length.

GAUGE

Take time to save time! Spend 10 minutes making your sample ahead of time, to prevent having to adjust your pattern after you've already begun, which can take hours or days to change, especially if you have to start over completely.

The tension sample is the tension recommended for your project. It is very important to make a tension sample in a 10x10 cm (4"x4") area, where you can count the number of rows and stitches that fit in order to ensure that your tension is correct for the project. With this method, your measurements will correspond with the specifications in the schematic.

If your sample is smaller than recommended, try to knit more loosely. If your sample is larger than recommended, try to knit more tightly.

Ultimately, knitting is an art, not a science and you aren't a machine; so it's normal to have a small variation of 1-3 cm in the end.

You can find more information about creating a tension sample in our blog post "HOW TO MEASURE A TENSION SAMPLE" that you will find on our web site weareknitters.com

KNIT THE GAUGE IN:

SINGLE CROCHET

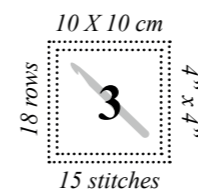

INTRODUCTION

This project is crocheted in one piece and then seamed.

The base and the finishing of the holder are worked in spiral, the body of the holder is worked in the round, and the handle is worked flat.

Before beginning it is important that you know how to do the following techniques:

Magic ring: to make a magic ring, wrap your index finger and thumb with the tail of the yarn to create a loop. Insert the crochet hook into the center of this loop, yarn over the hook with the strand coming from the skein and draw it through the loop. You will have one loop on your hook. Next, yarn over the hook again with the strand coming from the skein and draw it through the loop on your hook to close the ring. The magic ring is formed. Work the stitches as indicated in the pattern into the magic ring.

You can find more details on how to do this on our blog at www.weareknitters.com under the post "HOW TO CROCHET THE MAGIC CIRCLE."

Single crochet: insert the crochet hook into the stitch of the previous row as indicated in the pattern, yarn over. Draw yarn through chain and up onto the working area of the crochet hook. You now have two loops on the hook. Again, yarn over and draw yarn through both loops on

the crochet hook. To start a row in single crochet, you need to chain one.

Work in spiral: when you have to work in spiral, once you finish the round, to begin a new round you will work directly into the first stitch of the previous row, without closing the round before. When working in spiral, it is not necessary to make turning chains to begin the row.

Increase 1: to increase one stitch, work the same stitch twice. This means work two stitches into one stitch.

Single crochet through the back loop: the single crochet through the back loop is worked the same as the single crochet, but instead of inserting the crochet hook under both loops of the stitch from the previous row, the hook is inserted only under the back loop of the stitch.

Decrease in single crochet: to decrease, you have to close two stitches together as if they were one. This means: insert the hook into the first stitch, yarn over and draw yarn through. You will have two loops on the hook. Insert your hook into the next stitch, yarn over and draw yarn through. You will have three loops on the hook. Yarn over and draw yarn through the remaining loops.

Slip stitch: insert the crochet hook into the stitch

indicated in the pattern, yarn over, draw yarn through the stitch and the loop on the hook.

Double crochet: yarn over and insert the crochet hook into the stitch of the previous row as indicated in the pattern. Yarn over again and draw yarn through chain and up onto the working area of the crochet hook. You now have three loops on the hook. Yarn over and draw yarn through the first two loops on the hook. Yarn over and draw yarn through the remaining loops on the hook. To start a row in double crochet, you need to chain three.

Skip stitches: to skip a stitch, do not work into the stitch of the previous row.

Work in the round: when you have to work in the round, the round is finished by making a slip stitch into the turning chain of the previous round. When you begin a round, you will have to make the number of chains necessary to reach the height of the stitch you will work. These chains substitute the first stitch of the round.

Work into the chain space: chain spaces are formed by one or more chains on a row. To work into a chain space from the previous row, insert your hook into the space below the chainstitches.

Work flat: when you have to crochet flat, at the end of the round, turn the piece and continue working on the other side. To start the rows flat, you must work the number of turning chains necessary to reach the height of the stitch you want to work.

START CROCHET

1. Make a magic ring and work 7 single crochets in it (round 1).

2. To work the base, work rounds 2 to 10 in single crochet in the round, keeping in mind the following increases:

Round 2: increase 1 into each stitch, this means 2 single crochets into each stitch. You will have 14 stitches.

Round 3: *increase 1, 1 single crochet* repeat from * to * until the end of the round. You will have 21 stitches.

Round 4: *increase 1, 2 single crochets* repeat from * to * until the end of the round. You will have 28 stitches.

Round 5: *increase 1, 3 single crochets* repeat from * to * until the end of the round. You will have 35 stitches.

Round 6: work all stitches in single crochet.

Round 7: work all stitches in single crochet through the back loop.

Rounds 8 and 9: work all stitches in single crochet.

Round 10: work 32 single crochets, decrease 1 in single crochet, 1 single crochet. Close the round by working 1 slip stitch into the next stitch. You will have 34 stitches.

3. Now we are going to make the body of the holder. To do so, work rounds 11 to 20 in netted stitch in the round as follows:

Round 11: chain 4. Skip 1, 1 double crochet into the next stitch. *Chain 1, skip 1, 1 double crochet into the next stitch*. Repeat from * to * until there is 1 stitch left. Chain 1, skip 1 and close the round by working 1 slip stitch into the third turning chain from the beginning of the round. You will have 17 chain spaces.

Rounds 12 to 20: chain 4, skip the chain from the previous round, 1 double crochet into the next stitch. *Chain 1, skip the chain from the previous round, 1 double crochet into the next stitch*. Repeat from * to * until there is 1 chain space left. Chain 1, skip 1 and close the round by working 1 slip stitch into the third turning chain from the beginning of the round.

4. Now we are going to work the finishing of the holder. To do so, work rounds 21 to 23 in single crochet in spiral as follows:

Round 21: chain 1 turning chain. * 1 single crochet into the chain space from the previous round, 1 single crochet into the double crochet from the previous round*. Repeat from * to * until there is 1 chain space left, 1 single crochet into the last chain space. You will have a total of 34 stitches.

Rounds 22 and 23: work all stitches in single crochet. At the end of round 23, work 1 slip stitch into the next stitch.

5. Now we are going to work the handle. To do so, work rows 24 to 148 in single crochet worked flat as follows:

Row 24: chain 1 turning chain, 1 single crochet into each of the next 3 stitches, turn your work, you will have a total of 4 stitches. Leave the remaining stitches of the holder unworked.

Rows 25 to 148: chain 1 turning chain, 3 single crochets*. If you want your handle to be shorter or longer, you can work fewer or more rows.

*ATTENTION! Remember that the turning chain counts as the first stitch, so you must work the last stitch of each row on top of the turning chain from the previous row.

6. Once you have finished crocheting 148 rows, cut the yarn, leaving a 12 inch (30 cm) tail and pull the yarn out through the last stitch.

JOIN AND FINISH

Once you have finished crocheting your project, it will look like the image in the diagram.

To finish the handle, find the 4 stitches on the side opposite where the handle begins on the holder finishing. Thread the tapestry needle with the yarn tail you left and place the 4 stitches of the end of the handle facing the 4 stitches marked on the holder finishing. Join both sides with a zigzag stitch.

To finish, make a knot and weave in the tail end of yarn about 3 inches (8 cm), cut off even with the fabric. Weave in any loose ends in the same way.



CUSTOMIZE!

Once you're done knitting, customize your project with pins, brooches, etc.

Have fun with it! Send us your pics through Instagram using the hashtags **#weareknitters** & **#bottleholder**

we are knitters

Coaster: /'kəʊstə/ A small piece of wood, plastic or other material that you put under glasses or cups on to protect a surface from heat or liquid.
Origin: 1565-1575. Agent noun from coast (v) in its original sense 'to go around the sides or borders' of something.

hotplate holder



we are knitters

NECESITARÁS

- 1 ovillo de 100 gramos de Algodón de We Are Knitters
- Un crochet de 3 mm / H2.5 US / 11 UK
- Una aguja lanera para unir y rematar

Estos son los puntos y técnicas que vas a necesitar para realizar este proyecto:

- | | |
|-------------------------------|------------------------|
| 1. Anillo mágico* | 8. Cadenetas |
| 2. Punto bajo* | 9. Punto alto* |
| 3. Tejer en espiral* | 10. Saltar 1 punto* |
| 4. Hacer 1 aumento* | 11. Tejer en circular* |
| 5. Punto bajo canalé* | 12. Tejer en el arco* |
| 6. Disminución en punto bajo* | 13. Tejer en plano* |
| 7. Punto raso* | 14. Rematar |

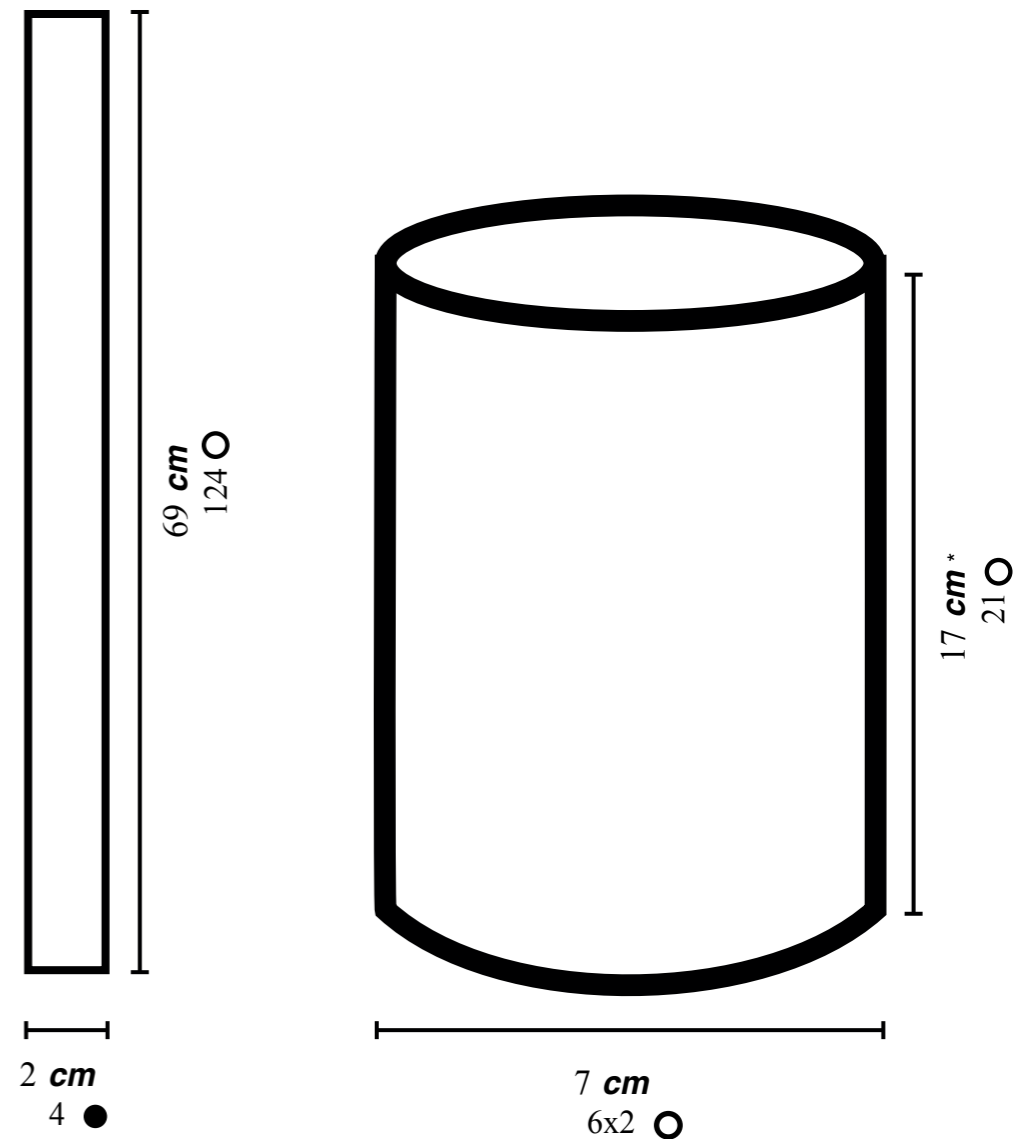

La mayoría de estos puntos y técnicas tienen tutorial en nuestra web. No dudes en consultarlos y practicar.

*Las medidas no se corresponden con el gauge debido al cambio de puntos.
**El peso de la botella puede estirar el tejido y cambiar la longitud.

MUESTRA DE TENSIÓN

¡Tómate tu tiempo para ahorrar tiempo!
Hacer tu muestra te llevará 10 minutos,
mientras que ajustar tu proyecto una vez
tejido, te llevará horas o incluso días si
tienes que empezar de nuevo.

La muestra de tensión es la tensión
recomendada para la realización de tu
proyecto. Es muy importante que antes de
empezar tu labor hagas una muestra para
contar cuántos puntos y cuántas vueltas
cabén en 10x10 cm para asegurarte de que
tu tensión es la correcta para este proyecto.
De este modo, tus medidas corresponderán
con las especificadas en el esquema.

Si tu muestra es más pequeña que la
recomendada, trata de tejer un poco más
suelto. Si tu muestra es más grande que la
recomendada, trata de tejer un poco más
apretado.

Por último, ten en cuenta que tejer no es
una ciencia exacta ni se hace a máquina. Es
normal que tus medidas puedan variar en 1
a 3 centímetros de las finales.

Puedes encontrar más información sobre
la muestra del punto en el post del blog:
“CÓMO MEDIR UNA MUESTRA DE
TENSIÓN” que encontrarás en nuestra web
weareknitters.com

TEJE LA MUESTRA DE TENSIÓN EN:

PUNTO BAJO

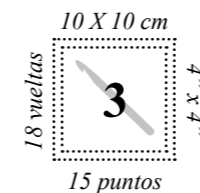

INTRODUCCIÓN

Este proyecto se teje en una sola pieza que una vez tejida se une.

La base y el remate de la bolsa se tejen en espiral, el cuerpo de la bolsa se teje en circular y la cinta para colgar se teje en plano.

Antes de empezar a tejer es importante que conozcas las siguientes técnicas:

Anillo mágico: para formar un anillo mágico, rodea tus dedos índice y pulgar con el extremo de la hebra formando un bucle. Introduce la aguja de crochet por el centro, rodea la aguja con la hebra que va al ovillo y sácala por el centro del bucle. Tendrás una hebra en tu aguja. A continuación, rodea de nuevo la aguja con la hebra que va al ovillo y pásala por la hebra que tienes en tu aguja para cerrar el anillo. Ya tienes formado el anillo. Teje los puntos que te indique el patrón en su interior.

Puedes completar estas instrucciones con el tutorial “CÓMO HACER EL ANILLO MÁGICO EN CROCHET” que encontrarás en el blog de nuestra web www.weareknitters.com.

Punto bajo: para tejer el punto bajo introduce la aguja en el punto de la vuelta anterior que indique el patrón y rodea la aguja con la hebra. Saca la aguja con la hebra,

en este momento tendrás dos hebras en tu aguja. Rodea la aguja con la hebra y pásala por dentro de las otras dos. Para empezar las vueltas de punto bajo debes tejer 1 cadeneta.

Tejer en espiral: cuando tengas que tejer en espiral, una vez finalizada la vuelta se comienza a tejer la siguiente vuelta directamente sobre el primer punto, sin cerrar la vuelta antes. Cuando se teje en espiral no es necesario tejer cadenetas de subida al empezar las vueltas.

Hacer 1 aumento: para aumentar un punto, téjelo dos veces, es decir, teje 2 puntos en el mismo punto.

Punto bajo canalé: el punto bajo canalé se teje como el punto bajo pero en lugar de introducir la aguja por el punto entero, se introduce la aguja solo por la hebra de detrás del punto de la vuelta anterior.

Disminución en punto bajo: para hacer una disminución hay que cerrar 2 puntos juntos como si fueran uno solo, esto es: introduce la aguja en el primer punto, rodea la aguja con la hebra y sácala. Tendrás 2 hebras en la aguja. Introduce la aguja por el siguiente punto, rodea la aguja con la hebra y sácala. Tendrás 3 hebras en la aguja. Rodea la aguja con la hebra y pásala por dentro del resto de hebras.

Punto raso: para tejer el punto raso, introduce la aguja en el punto que indique el patrón, rodea la aguja con la hebra, sácala y pásala por la hebra que tienes en la aguja.

Punto alto: para tejer el punto alto rodea la aguja con la hebra e introduce la aguja en el punto de la vuelta anterior que indique el patrón. Rodea de nuevo la aguja con la hebra y saca la aguja, tendrás en ella tres hebras. Rodea la aguja con la hebra y pásala por las dos primeras hebras. Rodea la aguja de nuevo con la hebra y pásala por el resto de hebras. Para empezar las vueltas de punto alto debes tejer 3 cadenetas.

Saltar puntos: para saltar un punto deja de tejer el punto indicado de la vuelta anterior.

Tejer en circular: cuando tengas que tejer en circular la vuelta se cierra con un punto raso en las cadenetas de subida para unir el principio y el final de la misma. Cuando inicies una vuelta en circular debes tejer el número de cadenetas necesarias para alcanzar la altura del punto que quieres tejer. Estas cadenetas sustituyen al primer punto de la vuelta.

Tejer en el arco: los arcos están formados por una o más cadenetas dentro de una vuelta. Para tejer dentro del arco, formado por las cadenetas de la vuelta anterior, teje los puntos rodeando las cadenetas.

Tejer en plano: cuando tengas que tejer en plano, al terminar la vuelta gira la labor y continúa tejiendo por el otro lado. Para empezar las vueltas en plano debes tejer el número de cadenetas de subida necesarias para alcanzar la altura del punto que quieres tejer.

COMIENZA A TEJER

1. Forma un anillo mágico y teje 7 puntos bajos en su interior (vuelta 1).

2. Para formar la base, teje de la vuelta 2 a la 10 a punto bajo en espiral teniendo en cuenta los siguientes aumentos:

Vuelta 2: haz 1 aumento en cada punto, es decir, teje 2 puntos bajos en cada punto. Tendrás 14 puntos.

Vuelta 3: *haz 1 aumento y teje 1 punto bajo*. Repite de * a * hasta el final de la vuelta. Tendrás 21 puntos.

Vuelta 4: *haz 1 aumento y teje 2 puntos bajos*. Repite de * a * hasta el final de la vuelta. Tendrás 28 puntos.

Vuelta 5: *haz 1 aumento y teje 3 puntos bajos*. Repite de * a * hasta el final de la vuelta. Tendrás 35 puntos.

Vuelta 6: teje todos los puntos a punto bajo.

Vuelta 7: teje todos los puntos a punto bajo canalé.

Vueltas 8 y 9: teje todos los puntos a punto bajo.

Vuelta 10: teje 32 puntos bajos, haz 1 disminución a punto bajo y teje 1 punto bajo. Cierra la vuelta con 1 punto raso en el siguiente punto. Tendrás 34 puntos.

3. A continuación vamos a formar el cuerpo de la bolsa. Para ello, teje de la vuelta 11 a la 20 a punto red en circular de la siguiente manera:

Vuelta 11: haz 4 cadenetas. Salta 1 punto y teje 1 punto alto en el punto siguiente. *Haz 1 cadeneta, salta 1 punto y teje 1 punto alto en el punto siguiente*. Repite de * a * hasta que quede 1 punto. Haz 1 cadeneta, salta 1 punto y cierra la vuelta con 1 punto raso en la tercera cadeneta de subida del principio de la vuelta. Tendrás 17 arcos.

Vueltas 12 a 20: haz 4 cadenetas, salta la cadeneta de la vuelta anterior y teje 1 punto alto en el punto alto siguiente. *Haz 1 cadeneta, salta la cadeneta de la vuelta anterior y teje 1 punto alto en el punto alto siguiente*. Repite de * a * hasta que quede 1 arco. Haz 1 cadeneta y cierra la vuelta con 1 punto raso en la tercera cadeneta de subida del principio de la vuelta.

4. Ahora vamos a formar el remate de la bolsa. Para ello, teje de la vuelta 21 a la 23 a punto bajo en espiral de la siguiente manera:

Vuelta 21: haz 1 cadeneta de subida. *Teje 1 punto bajo en el arco de la vuelta anterior y 1 punto bajo en el punto alto de la vuelta anterior*. Repite de * a * hasta que quede 1 arco. Haz 1 punto bajo en el último arco. Tendrás un total de 34 puntos.

Vueltas 22 y 23: teje todos los puntos a punto bajo.
Al terminar la vuelta 23, haz 1 punto raso en el punto siguiente.

5. En este momento vamos a formar el asa. Para ello, teje de la vuelta 24 a la 148 a punto bajo en plano de la siguiente manera:

Vuelta 24: haz 1 cadeneta de subida y teje 1 punto bajo en cada uno de los 3 puntos siguientes. Gira la labor. Tendrás un total de 4 puntos. El resto de puntos de la bolsa déjalos sin tejer.

Vueltas 25 a 148: haz 1 cadeneta de subida y teje 3 puntos a punto bajo*. Si quieres hacer tu asa más corta o más larga puedes quitarle o añadirle vueltas.

*¡Ojo! Recuerda que la cadeneta de subida cuenta como un punto, por lo que debes realizar el último punto de cada vuelta sobre la cadeneta de subida de la vuelta anterior.

6. Una vez terminadas las 148 vueltas, corta la hebra a unos 30 cm del final y tira de la hebra que queda en tu aguja hasta sacar la punta.

CÓMO REMATAR Y UNIR TU PROYECTO

Una vez hayas terminado de tejer tu proyecto tendrás una pieza como la indicada en el esquema.
Para cerrar el asa, busca en el remate de la bolsa, los 4 puntos del lado contrario del de donde empieza a tejerse el asa. Enhebra la aguja lanera con la hebra sobrante del asa y coloca los 4 puntos del final del asa enfrentados a los 4 marcados en el remate. Une las dos partes con una costura en zigzag.

Para rematar, haz un nudo y camufla las hebras sobrantes metiéndolas entre el tejido con la ayuda de la aguja lanera. Cuando hayas metido varios centímetros córtalas a ras del tejido.



¡CUSTOMÍZALO!

Una vez hayas acabado, customízalo con parches, broches, etc. ¡Y presume de él! ¡Mádanos fotos a través de Instagram con el hashtag **#weareknitters** y **#bottleholder**

we are knitters

Coaster: /'kæstə/ A small piece of wood, plastic, or other material that you put on a table or on top of a surface to protect it from heat or liquid.
Origin: 1565-1575. Agent noun from coast (v) in its original sense 'to go around the sides or borders' of something.

hotplate holder



3 MM
2.5 US
11 UK



we are knitters

DU BENÖTIGST

- 1 Pima Baumwolle von We Are Knitters (100g)
- 3 mm / H2.5 US / 11 UK UK Häkelnadel
- Eine Stopfnadel für die Fertigstellung

Du wirst diese Muster und Techniken für dieses Projekt verwenden:

- | | |
|---|--|
| 1. Magischer Ring* | 8. Luftmaschen |
| 2. Feste Masche* | 9. Stäbchen* |
| 3. In Spiralrunden häkeln* | 10. 1 Masche überspringen* |
| 4. Zunahmen* | 11. In Runden häkeln* |
| 5. Feste Masche ins hintere Maschenglied eingestochen* | 12. In den Luftmaschenbogen häkeln* |
| 6. Abnahme als feste Masche* | 13. Flach häkeln* |
| 7. Kettmasche* | 14. Projekt fertigstellen |

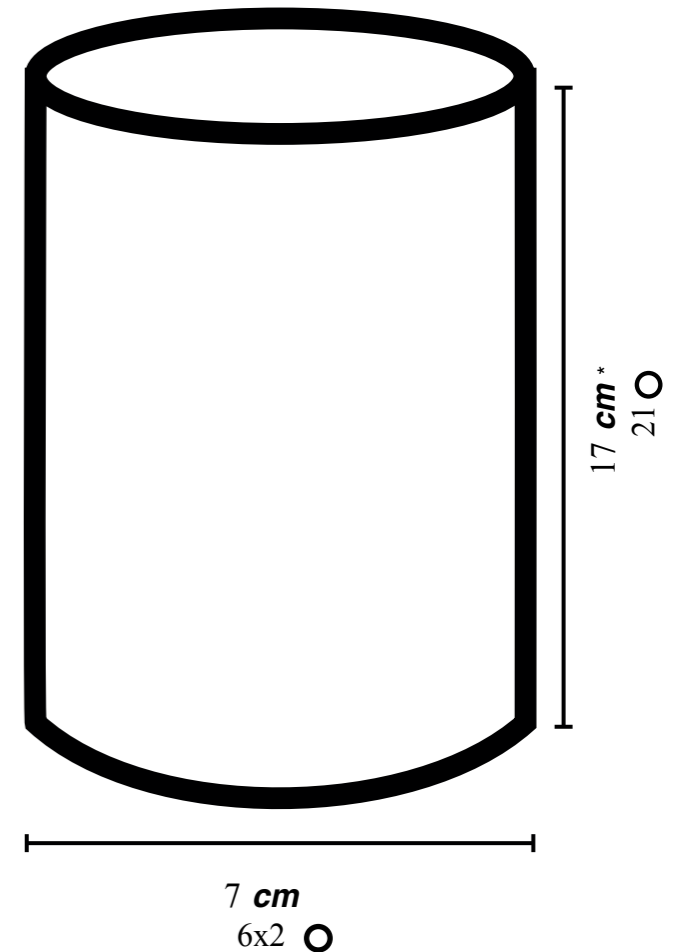
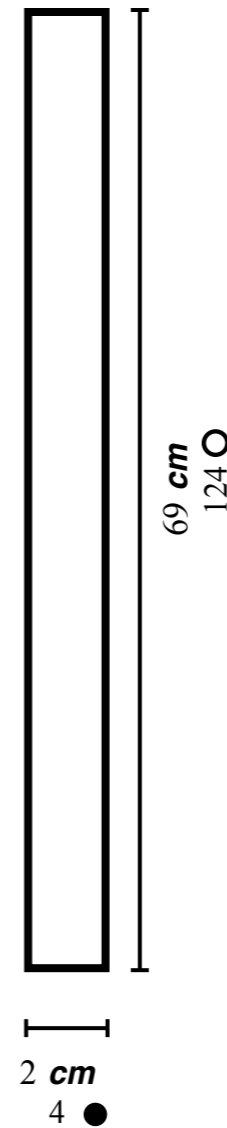

Für viele dieser Muster und Techniken findest du Videos auf unserer Website. Schau einfach vorbei und übe ein wenig bevor du loslegst!

*Die Maße stimmen wegen der Maschenartwechsel nicht mit der Maschenprobe überein.
**Das Gewicht der Flasche kann die Häkelei verlängern.

MASCHENPROBE

Nimm dir Zeit um Zeit zu sparen!
Du brauchst 10 Minuten um deine Maschenprobe zu fertigen, während es Stunden oder Tage dauern kann, wenn du die Anleitung später anpassen und eventuell von vorne anfangen musst.

Mit der Maschenprobe wirst du überprüfen, ob die Spannung beim Stricken die empfohlene für dieses Projekt ist. Es ist sehr wichtig eine Maschenprobe von 10x10 cm zu machen, bei der du die Reihen und Maschen, die in die Probe passen, zählen kannst, um so festzustellen, ob die Spannung richtig ist. Mit dieser Methode werden deine Endmaße mit denen in der Anleitung übereinstimmen.

Wenn deine Probe kleiner als empfohlen geworden ist, versuche lockerer zu stricken. Wenn sie größer ausgefallen ist, versuche fester zu stricken.

Stricken ist eine Kunst, keine Wissenschaft und du bist keine Maschine, es ist also normal wenn die Probe am Ende 1-3 cm abweicht.

Du wirst mehr Information hierzu im Blog Post „WIE MAN DIE SPANNUNG EINES MUSTERS MISST“ finden. Diesen findest du auf unserer Webseite weareknitters.de

STRICKE DIE MASCHENPROBE IN:

FESTE MASCHE

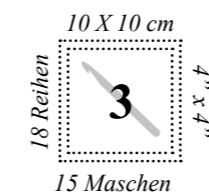

EINLEITUNG

Dieses Projekt wird an einem Stück gehäkelt, das am Ende zusammengenäht wird.

Die Basis und der Abschluss des Projekts werden in Spiralrunden gehäkelt, der Körper wird in Runden gearbeitet und das Band zum Aufhängen wird flach gehäkelt.

Bevor Du loslegst, ist es wichtig, dass Du die folgenden Techniken beherrschst:

Magischer Ring: Um einen magischen Ring zu formen, umwickle Deinen Zeigefinger und Daumen mit dem Ende des Fadens und mach eine Schlaufe. Führe die Häkelnadel in die Mitte ein, umwickle sie mit dem Faden, der vom Knäuel kommt, und führe ihn in die Mitte der Schlaufe ein. Du hast nun 1 Schlinge auf Deiner Nadel. Wickle den Faden, der vom Knäuel kommt, erneut um die Nadel und zieh ihn durch die Schlinge auf Deiner Nadel, um den Ring zu schließen. Und so hast Du Deinen Ring geformt. Häkle die angegebenen Maschen in sein Inneres hinein.

Weitere Details hierzu findest Du in dem Tutorial „WIE MAN EINEN MAGISCHEN RING HÄKELT“, auf unserem Blog auf www.weareknitters.de.

Feste Masche: Um eine feste Masche zu häkeln, stich mit der Häkelnadel in die Masche der vorherigen Reihe ein und umfasse den Faden mit der Nadel. Hol den Faden durch die Masche. Dann hast Du zwei Schlingen auf Deiner Häkelnadel. Nimm den Faden noch einmal mit

der Nadel auf und ziehe ihn durch die zwei Schlingen. Um Reihen mit festen Maschen zu beginnen, musst Du 1 Luftmasche häkeln.

In Spiralrunden häkeln: In Spiralrunden häkeln heißt, dass sobald eine Runde fertig gehäkelt wurde, wird die nächste Runde direkt über der ersten Masche weiter gehäkelt, ohne die Runde vorher zu schließen. Wenn man in Spiralrunden häkelt ist es nicht nötig am Anfang der Runde Anfangsluftmaschen zu machen.

1 Zunahme: Um eine Masche zuzunehmen, häkle diese zweimal, d.h., häkle in die gleiche Masche zwei Maschen.

Feste Masche ins hintere Maschenglied eingestochen: Eine feste Masche ins hintere Maschenglied eingestochen häkelt man wie eine feste Masche, aber anstatt die Nadel in die ganze Masche einzuführen, sticht man nur in das hintere Maschenglied der vorherigen Runde ein.

Abnahme als feste Masche machen: Für eine Abnahme müssen 2 Maschen zusammen abgemascht werden, als wären sie eine. Das geht so: Führe die Nadel durch die erste Masche, lege den Faden um die Nadel und ziehe sie heraus. Dann hast Du 2 Schlingen auf der Nadel. Führe die Nadel in die nächste Masche ein und hole den Faden. Ziehe die Nadel dann heraus. Dann hast Du 3 Schlingen auf der Nadel. Hol den Faden erneut und zieh ihn durch die restlichen Schlingen.

Kettmasche: Um eine Kettmasche zu häkeln, stich mit der Nadel in die Masche ein, welche die Anleitung vorgibt, hol den Faden und zieh ihn durch die Schlinge auf Deiner Nadel.

Stäbchen: Um ein Stäbchen zu häkeln, leg den Faden einmal um die Nadel und stich mit der Nadel in die Masche der vorherigen Reihe ein, so wie es die Anleitung angibt. Hol den Faden durch die Masche. Du hast dann 3 Schlingen auf der Nadel. Hol den Faden und zieh ihn durch die ersten beiden Schlingen. Hol den Faden erneut und zieh ihn durch die restlichen 2 Schlingen. Um Reihen mit Stäbchen zu häkeln, musst Du 3 Luftmaschen häkeln.

Maschen überspringen: Um eine Masche zu überspringen, lässt Du eine Masche der vorherigen Reihe aus.

In Kreisrunden häkeln: Wenn Du in Kreisrunden häkeln musst, wird die Runde mit einer Kettmasche in den Anfangsluftmaschen geschlossen, um den Anfang und das Ende der Runde zu verbinden. Wenn Du eine Kreisrunde beginnstsolltest Du die nötige Anzahl an Luftmaschen häkeln, um die Höhe der Masche zu erreichen, die Du später häkeln möchtest. Diese Luftmaschen ersetzen die erste Masche der Runde.

In den Luftmaschenbogen häkeln: Der Bogen wird durch eine oder mehrere Luftmaschen innerhalb einer Reihe gebildet. Um in den Bogen zu häkeln, der durch die Luftmaschen der vorhergehenden Reihe gebildet wurde, werden die Maschen um die Luftmaschen gehäkelt.

Flach häkeln: Wenn Du flach häkeln musst, wendest Du am Ende der Reihe die Arbeit und häkelst auf der anderen Seite weiter. Am Anfang einer Reihe solltest Du die nötige Anzahl an Luftmaschen häkeln, um die Höhe der Masche zu erreichen, die Du später häkeln möchtest.

LOS GEHT'S

1. Forme einen magischen Ring und häkle 7 feste Maschen in sein Inneres. (Runde 1)

2. Häkle Runden 2 bis 10 als feste Maschen in Spiralrunden und beachte dabei die folgenden Zunahmen, um die Basis zu formen:

Runde 2: Mache 1 Zunahme in jeder Masche, das heißt, dass Du 2 feste Maschen in jede Masche häkelst. Dann hast Du insgesamt 14 Maschen.

Runde 3: *Mache 1 Zunahme und häkle 1 feste Masche*. Wiederhole von * bis * bis zum Ende der Runde. Dann hast Du insgesamt 21 Maschen.

Runde 4: *Mache 1 Zunahme und häkle 2 feste Maschen*. Wiederhole von * bis * bis zum Ende der Runde. Dann hast Du insgesamt 28 Maschen.

Runde 5: *Mache 1 Zunahme und häkle 3 feste Maschen*. Wiederhole von * bis * bis zum Ende der Runde. Dann hast Du insgesamt 35 Maschen.

Runde 6: Häkle alle Maschen als feste Maschen.

Runde 7: Häkle alle Maschen als feste Maschen ins hintere Maschenglied eingestochen.

Runden 8 und 9: Häkle alle Maschen als feste Maschen.

Runde 10: Häkle 32 feste Maschen, mache 1 Abnahme als feste Masche und häkle 1 feste Masche. Schließe die Runde, indem Du eine Kettmasche in die nächste Masche häkelst. Dann hast Du insgesamt 34 Maschen.

3. Jetzt werden wir den Körper des Flaschenhalters formen: Häkle dafür Runden 11 bis 20 im Netzmuster in Kreisrunden in folgender Weise:

Runde 11: Mache 4 Luftmaschen. Überspringe 1 Masche und häkle 1 Stäbchen in die nächste Masche. *Mache 1 Luftmasche, überspringe 1 Masche und häkle 1 Stäbchen in die nächste Masche*. Wiederhole von * bis * bis noch 1 Masche übrigbleibt. Mache 1 Luftmasche, überspringe 1 Masche und schließe die Runde mit einer Kettmasche in der dritten Anfangsluftmasche der vorherigen Runde. Dann hast Du 17 Bögen.

Runden 12 bis 20: Mache 4 Luftmaschen, überspringe 1 Luftmasche der vorherigen Runde und häkle 1 Stäbchen in das nächste Stäbchen. *Mache 1 Luftmasche, überspringe die Luftmasche der vorherigen Runde und häkle 1 Stäbchen in das nächste Stäbchen*. Wiederhole von * bis * bis noch 1 Bogen übrigbleibt. Mache 1 Luftmasche und schließe die Runde mit einer Kettmasche in der dritten Anfangsluftmasche der

vorherigen Runde.

4. Jetzt formen wir den Abschluss des Flaschenhalters. Häkle dafür Runden 21 bis 23 als feste Maschen in Spiralrunden folgendermaßen:

Runde 21: Mache 1 Anfangsluftmasche. *Häkle 1 feste Masche in den Luftmaschenbogen der vorherigen Runde und 1 feste Masche in das Stäbchen der vorherigen Runde*. Wiederhole von * bis * bis noch 1 Bogen übrigbleibt. Mache 1 feste Masche in den letzten Bogen. Dann hast Du insgesamt 34 Maschen.

Runden 22 und 23: Häkle alle Maschen als feste Maschen. Wenn Du das Ende der Runde 23 erreichst, mache 1 Kettmasche in die nächste Masche.

5. Jetzt werden wir den Henkel formen. Häkle dafür Reihen 24 bis 148 als feste Maschen flach folgendermaßen:

Reihe 24: Mache 1 Anfangsluftmasche und häkle 1 feste Masche in die nächsten 3 Maschen. Wende die Arbeit. Dann hast Du insgesamt 4 Maschen. Die anderen Maschen häkelst Du nicht.

Reihen 25 bis 148: Mache 1 Anfangsluftmasche und häkle 3 feste Maschen*. Wenn Du einen kürzeren oder längeren Henkel machen willst, kannst Du Reihen hinzufügen oder weglassen.

*Achtung! Beachte, dass die Anfangsluftmasche die erste Masche ersetzen und die letzte Masche daher in die Anfangsluftmasche der vorherigen Reihe gehäkelt wird.

6. Sobald Du die 148 Reihen beendet hast, schneide den Faden nach 30 cm ab. Ziehe an dem Faden, der auf Nadel geblieben ist, bis er ganz aus der letzten Masche herauskommt.

WIE MAN DAS PROJEKT FERTIGSTELLT

Sobald Du mit dem Häkeln fertig bist, sieht Dein Projekt so aus wie auf der Zeichnung.

Um den Henkel zu schließen, suche die 4 Maschen im Abschluss des Flaschenhalters, auf der Seite, die dem Anfang des Henkels gegenüberliegt. Fädle etwas Garn in eine Nähnadel ein und lege die 4 Maschen am Ende des Henkels gegenüber den 4 markierten Maschen im Abschluss. Nähe sie im Zick-Zack-Stich zusammen.

Zum Schluss verknotest Du die Fäden und verwebst sie mehrere Zentimeter in der Häkelei. Schneide sie dann bündig ab.



WERDE KREATIV!

Sobald du mit deinem Projekt fertig bist, kannst du es noch individuell gestalten, zum Beispiel mit einer Brosche. Falls du dein Ergebnis mit uns auf Instagram teilen möchtest, markiere dein Foto mit den Hashtags **#weareknitters** und **#bottleholder**

Coaster: /'kæstə/ A small piece of wood, plastic, or other material that you put under glasses or cups on to protect a surface from heat or liquid.
Origin: 1565-1575. Agent noun from coast (v) in its original sense 'to go around the sides or borders' of something.

hotplate holder



we are knitters

VOUS AUREZ BESOIN DE

- 1 pelote de Coton Pima de We Are Knitters (100g)
- Un crochet de 3 mm / H2.5 US / 11 UK
- Une aiguille à coudre pour assembler et coudre la pièce

Voici les points et techniques utilisés pour réaliser ce projet :

- | | |
|---------------------------------|--|
| 1. Cercle magique* | 8. Maille chaînette ou maille en l'air |
| 2. Maille serrée* | 9. Bride* |
| 3. Crocheter en spirale* | 10. Sauter 1 maille* |
| 4. Faire 1 augmentation* | 11. Crocheter en rond* |
| 5. Maille serrée côtelée* | 12. Crocheter dans l'arceau* |
| 6. Diminution en maille serrée* | 13. Crocheter en aller-retour* |
| 7. Maille coulée* | 14. Terminer le projet |

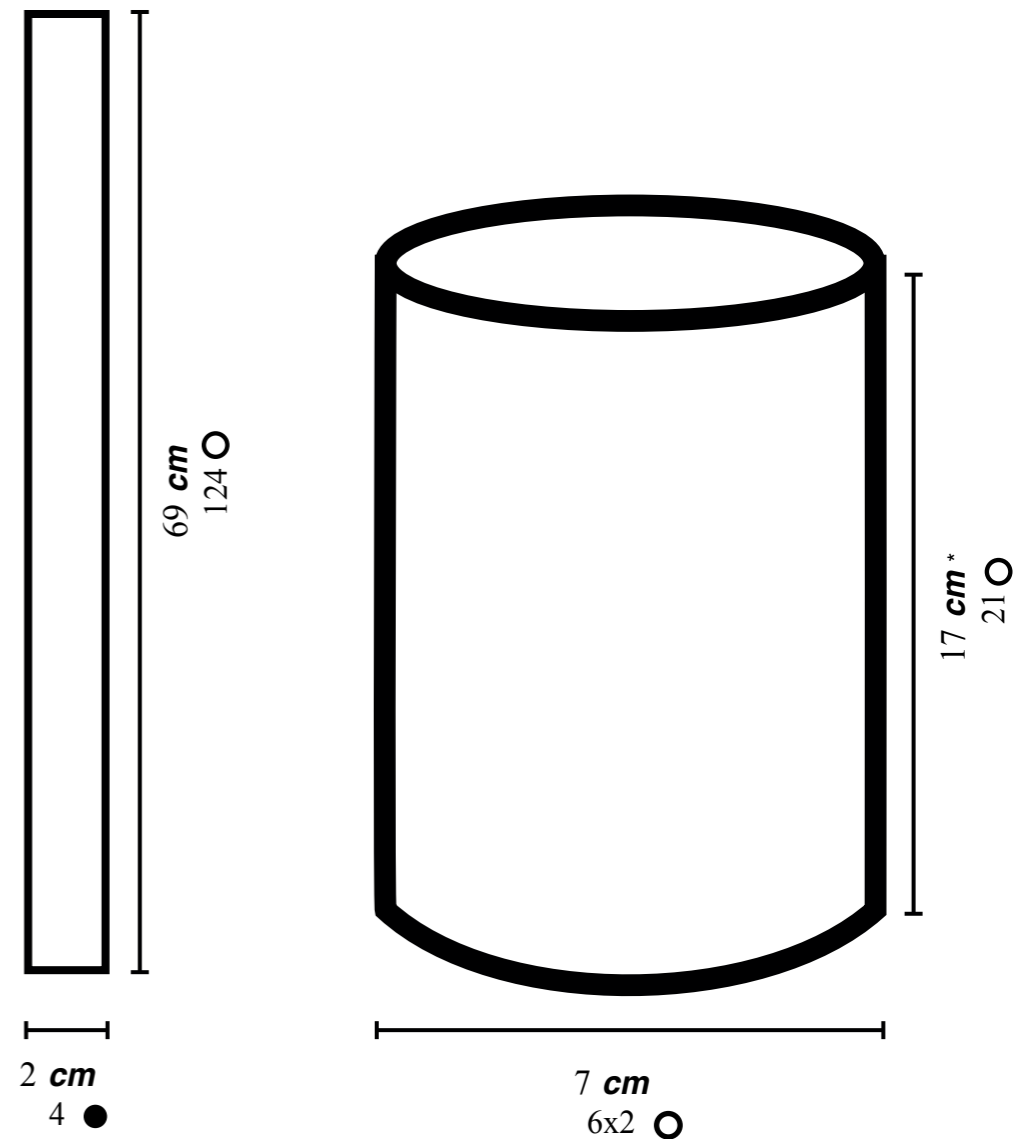

La plupart des tutoriels vidéos de ces points et techniques sont disponibles sur notre site web . N'hésitez pas à les consulter et pratiquer.

*Les mesures ne coïncident pas avec la jauge à cause des changements de points.

**Le poids de la bouteille peut étirer le tricot et modifier sa longueur.

we are knitters

ÉCHANTILLON DE TENSION

Prenez votre temps pour en gagner par la suite ! Cela vous prend seulement 10 minutes de réaliser votre échantillon alors qu'ajuster votre pièce peut vous prendre des heures ou plusieurs jours, notamment si vous devez tout recommencer de zéro.

L'échantillon de tension vous donne des indications sur la tension recommandée pour mener à bien votre projet. Il est particulièrement important de faire un échantillon de 10x10 cm, où vous pouvez compter le nombre de rangs et de mailles pour s'assurer que la tension est la bonne. Avec cette méthode, vos mesures correspondront à celles indiquées dans le patron.

Si l'échantillon est plus petit que recommandé, essayez de tricotez un peu moins tendu. Si votre échantillon est plus large, tricotez plus tendu.

Pour finir, le tricot c'est un art à part entière, pas une science exacte, il est donc normal qu'il ait une différence de 1 à 3 cm à la fin.

Vous trouverez plus d'informations sur la création d'un échantillon pour l'échelle des points sur notre blog : "COMMENT MESURER UN ÉCHANTILLON DE TENSION EN TRICOT" sur notre site www.weareknitters.com

TRICOTEZ L'ÉCHANTILLON DE TENSION :

MAILLE SERRÉE

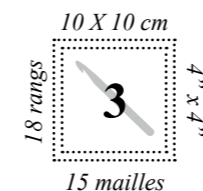

INTRODUCTION

Ce projet se crochète en une seule pièce qui, une fois terminée, sera assemblée.

La base et la finition du sac se crochètent en spirale, le corps du sac se crochète en rond et l'anse se crochète en aller-retour.

Avant de commencer à crocheter, il convient de connaître les techniques suivantes :

Cercle magique : pour former un cercle magique, entourez votre index et votre pouce avec l'extrémité du fil formant ainsi une boucle. Insérez le crochet au milieu, entourez le crochet avec le fil qui va à la pelote et sortez-le par le centre de la boucle. Vous aurez une boucle sur votre crochet. Ensuite, entourez de nouveau le crochet avec le fil qui va à la pelote et passez-le à travers la boucle que vous avez sur votre crochet pour fermer l'anneau. Votre cercle magique est formé. Crochetez les mailles indiquées sur le patron à l'intérieur du cercle.

N'hésitez pas à compléter ces instructions avec le tutoriel "COMMENT FAIRE UN CERCLE MAGIQUE AU CROCHET" que vous trouverez sur le blog de notre site www.weareknitters.fr.

Maille serrée : pour crocheter une maille serrée, piquez le crochet dans la maille du rang précédent comme indiqué sur le patron et entourez le crochet avec le fil (1 jeté). Sortez le crochet avec la boucle, vous aurez

maintenant 2 boucles sur votre crochet. Faites 1 jeté et passez-le au travers des 2 autres boucles. Pour commencer les rangs en maille serrée, vous devrez faire une maille en l'air.

Crocheter en spirale : lorsque vous devrez crocheter en spirale, une fois le rang terminé, vous commencerez à crocheter le rang suivant directement sur la première maille, sans fermer le rang précédent. Lorsqu'on crochète en spirale, pas besoin de crocheter des mailles en l'air de début de rang au début des rangs.

Faire une augmentation : pour augmenter une maille, crochetez-la deux fois, c'est-à-dire : crochetez 2 mailles dans la même maille.

Maille serrée côtelée : la maille serrée côtelée se crochète comme la maille serrée mais au lieu de piquer le crochet dans la maille entière, on pique le crochet uniquement dans le brin arrière de la maille.

Diminution en maille serrée : pour faire une diminution il faut fermer 2 mailles ensemble comme s'il s'agissait d'une seule maille. Pour cela, piquez le crochet dans la première maille, entourez le crochet avec le fil et sortez-le. Vous aurez 2 boucles sur le crochet. Piquez le crochet dans la maille suivante, entourez le crochet avec le fil et sortez-le. Vous aurez 3 boucles sur le crochet. Entourez le crochet avec le fil et passez-le au travers des boucles restantes.

Maille coulée : pour crocheter une maille coulée, piquez le crochet dans la maille comme indiqué sur le patron, entourez-le avec le fil, sortez-le et passez-le à travers la boucle que vous avez sur le crochet.

Bride : pour crocheter une bride, entourez le crochet avec le fil (1 jeté), piquez celui-ci dans la maille du rang précédent comme indiqué sur le patron. Faites 1 jeté sur votre crochet et sortez-le, vous aurez 3 boucles sur votre crochet. Faites encore 1 jeté et passez-le au travers des 2 premières boucles, faites encore 1 jeté et passez-le au travers des boucles restantes. Pour commencer les rangs en bride, vous devrez faire 3 mailles en l'air.

Sauter des mailles : pour sauter des mailles il faut laisser des mailles du rang précédent sans les crocheter.

Crocheter en rond : lorsque vous crochetez en rond, le rang se ferme par une maille coulée dans les mailles en l'air de début de rang pour unir le début et la fin du même rang. Lorsque vous commencez un rang en rond, vous devez crocheter le nombre de mailles en l'air nécessaire pour atteindre la hauteur de la maille que vous souhaitez crocheter. Ces mailles en l'air remplacent la première maille du rang.

Crocheter dans l'arceau : les arceaux sont formés par une ou plusieurs mailles en l'air dans un rang. Pour crocheter dans un arceau formé par les mailles en l'air du rang précédent, crochetez les mailles en entourant les mailles chaînette.

Crocheter en aller-retour : lorsque vous devrez crocheter en aller-retour, à la fin du rang tournez l'ouvrage et continuez à crocheter de l'autre côté. Pour commencer les rangs en aller-retour, vous devez crocheter le nombre de mailles en l'air de début de rang nécessaire pour atteindre la hauteur de la maille que vous voulez crocheter.

COMMENCEZ À CROCHETER

1. Formez un cercle magique et crochetez 7 mailles serrées à l'intérieur (rang 1).

2. Pour former la base, crochetez du rang 2 au rang 10 en maille serrée en spirale, en tenant compte des augmentations suivantes :

Rang 2 : faites 1 augmentation dans chaque maille, c'est-à-dire : crochetez 2 mailles serrées dans chaque maille. Vous aurez 14 mailles.

Rang 3 : *faites 1 augmentation et crochetez 1 maille serrée*. Répétez de * à * jusqu'à la fin du rang. Vous aurez 21 mailles.

Rang 4 : *faites 1 augmentation et crochetez 2 mailles serrées*. Répétez de * à * jusqu'à la fin du rang. Vous aurez 28 mailles.

Rang 5 : *faites 1 augmentation et crochetez 3 mailles serrées*. Répétez de * à * jusqu'à la fin du rang. Vous aurez 35 mailles.

Rang 6 : crochetez toutes les mailles en maille serrée.

Rang 7 : crochetez toutes les mailles en maille serrée côtelée.

Rangs 8 et 9 : crochetez toutes les mailles en maille serrée.

Rang 10 : crochetez 32 mailles serrées, faites 1 diminution en maille serrée et crochetez 1 maille serrée. Fermez le rang avec 1 maille coulée dans la maille suivante. Vous aurez 34 mailles.

3. Nous allons maintenant former le corps du sac et pour cela, crochetez du rang 11 au rang 20 en point de filet en rond de la façon suivante :

Rang 11 : faites 4 mailles en l'air. Sautez 1 maille et crochetez 1 bride dans la maille suivante. *Faites 1 maille en l'air, sautez 1 maille et crochetez 1 bride dans la maille suivante*. Répétez de * à * jusqu'à ce qu'il ne reste plus que 1 maille. Faites 1 maille en l'air, sautez 1 maille et fermez le rang avec 1 maille coulée dans la troisième maille en l'air de début de rang. Vous aurez 17 arceaux.

Rangs 12 à 20 : faites 4 mailles en l'air, sautez la maille en l'air du rang précédent et crochetez 1 bride dans la bride suivante. *Faites 1 maille en l'air, sautez la maille en l'air du rang précédent et crochetez 1 bride dans la bride suivante*. Répétez de * à * jusqu'à ce qu'il ne reste plus que 1 arceau. Faites 1 maille en l'air et fermez le rang avec 1 maille coulée dans la troisième maille en l'air

de début de rang.

4. Faisons maintenant la finition du sac. Pour cela, crochetez du rang 21 au rang 23 en maille serrée en spirale de la façon suivante :

Rang 21 : faites 1 maille en l'air de début de rang.
Crocetez 1 maille serrée dans l'arceau du rang précédent et 1 maille serrée dans la bride du rang précédent. Répétez de * à * jusqu'à ce qu'il ne reste plus que 1 arceau. Crochetez 1 maille serrée dans le dernier arceau. Vous aurez un total de 34 mailles.

Rangs 22 et 23 : crochetez toutes les mailles en maille serrée. À la fin du rang 23, faites 1 maille coulée dans la maille suivante.

5. Nous allons maintenant former l'anse et pour cela, crochetez du rang 24 au rang 148 en maille serrée en aller-retour en suivant les indications ci-dessous :

Rang 24 : faites 1 maille en l'air de début de rang et crochetez 1 maille serrée dans chacune des 3 mailles suivantes. Tournez l'ouvrage. Vous aurez un total de 4 mailles. Laissez sans crocheter le reste des mailles du sac.

Rangs 25 à 148 : faites 1 maille en l'air de début de rang et crochetez 3 mailles en maille serrée*. Si vous souhaitez une anse plus courte ou au contraire plus longue, il faudra supprimer ou ajouter des rangs.

*Attention ! N'oubliez pas que la maille en l'air de début

de rang compte comme une maille, vous devrez donc faire la dernière maille de chaque rang dans la maille en l'air de début de rang du rang précédent.

6. Lorsque vous aurez terminé les 148 rangs, coupez le fil à environ 30 cm de la fin et tirez sur la boucle que vous avez sur le crochet jusqu'à en sortir l'extrémité.

COMMENT FINIR ET UNIR SON PROJET

Une fois votre projet croché, vous aurez une pièce comme celle qui est indiquée dans le schéma.
Pour fermer l'anse, recherchez dans la finition du sac, les 4 mailles du côté opposé à celui où commence l'anse. Enfilez l'aiguille à coudre avec le fil restant de l'anse et placez les 4 mailles de la fin de l'anse face aux 4 marquées sur la finition. Joignez les deux parties avec une couture en zigzag.

Pour finir, faites un nœud et à l'aide de l'aiguille à coudre, camouflez les fils restants entre les mailles crochées.
Lorsque vous aurez camouflé plusieurs centimètres, coupez les fils à ras du tricot.



CUSTOMISEZ !

Personnalisez votre pièce avec des broches etc... Envoyez-nous vos photos via Instagram avec le hashtag **#weareknitters** et **#bottleholder**

Coaster: /'kəʊstə/ A small piece of wood, plastic or other material that you put under glasses or cups on to protect a surface from heat or liquid.
Origin: 1565-1575. Agent noun from coast (v) in its original sense 'to go around the sides or borders' of something.

hotplate holder



3 MM
2.5 US
11 UK



we are knitters

AVRAI BISOGNO

- 1 gomitolo di Cotone Pima da 100 grammi di We Are Knitters
- Un paio di ferri calibro 3 mm / H2.5 US / 11 UK
- Un ago da lana per finire e cucire i pezzi

Qui trovi un elenco dei punti e delle tecniche utilizzati per questo progetto:

- | | |
|--------------------------------|-------------------------|
| 1. Anello magico* | 8. Catenelle |
| 2. Punto basso* | 9. Punto alto* |
| 3. Lavorare a spirale* | 10. Saltare 1 maglia* |
| 4. Fare 1 aumento* | 11. Lavorare in tondo* |
| 5. Punto basso in costa* | 12. Lavorare nell'arco* |
| 6. Diminuzione su punto basso* | 13. Lavorare in piano* |
| 7. Punto bassissimo* | 14. Rifinire |

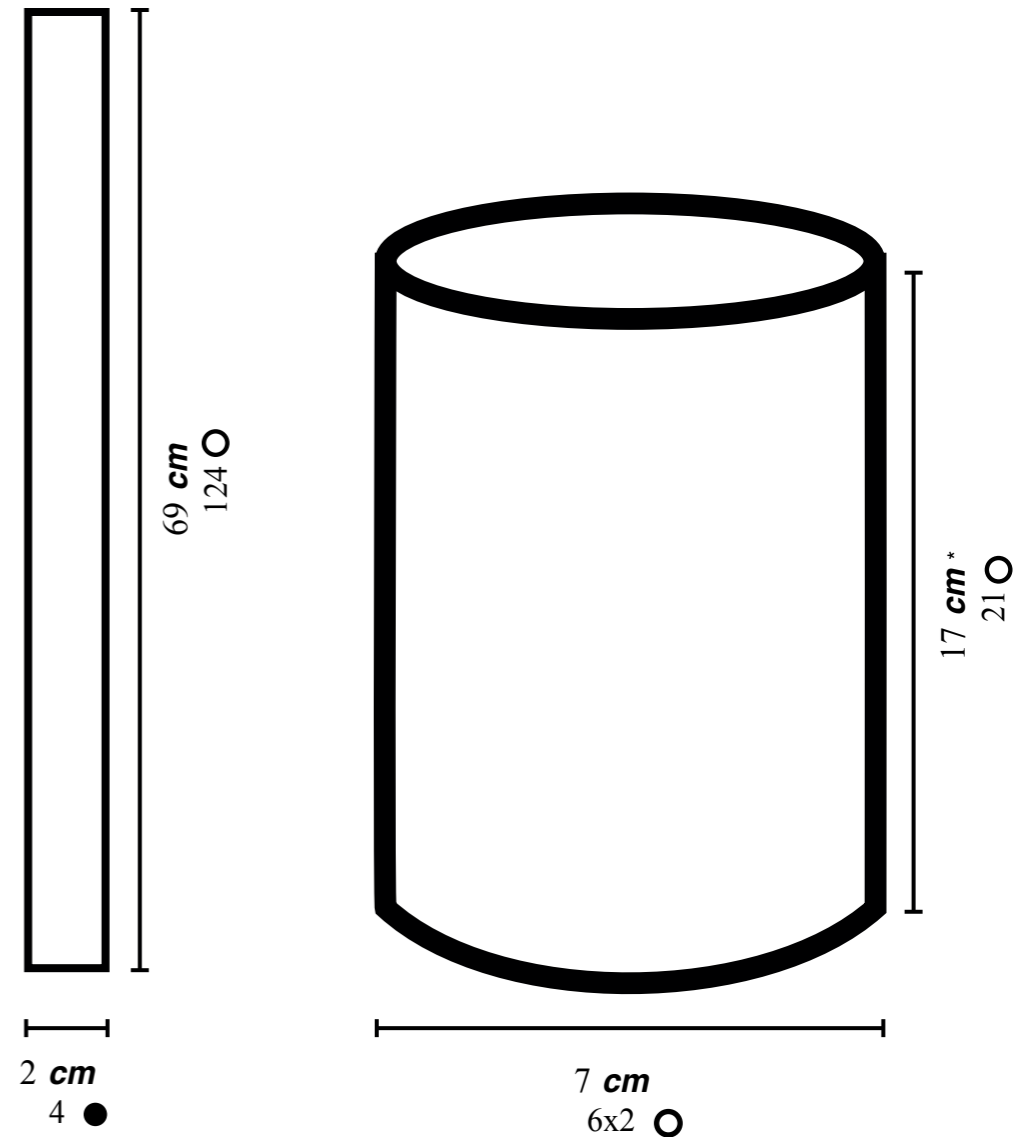

Sul nostro sito puoi trovare i tutorial relativi a molti di questi punti e tecniche. Non aspettare: guardali ed esercitati.

*Le misure non corrispondono al campione a causa dei cambi di punto
** Il peso della bottiglia può allungare il tessuto e cambiarne la lunghezza.

TENSIONE

Per risparmiare tempo, dedica un po' di tempo al campione! In 10 minuti puoi realizzare un campione, grazie al quale non dovrai apportare modifiche al capo dopo aver iniziato, le modifiche possono richiedere ore o giornate intere, soprattutto se sei già avanti nella lavorazione.

Fai un campione per riuscire ad arrivare alla tensione indicata per lavorare il capo. È molto importante fare un quadrato di 10x10 cm, poi contare il numero di maglie e ferri per assicurarti di raggiungere la tensione corretta per il progetto. In questo modo, otterrai le misure corrispondenti a quelle dello schema.

Se il campione è più piccolo rispetto alla dimensione consigliata, cerca di lavorare più morbidamente. Se il campione è più grande, cerca di lavorare un po' più stretto.

Ricorda che il lavoro a maglia è un'arte, non una scienza esatta e tu non sei una macchina, quindi è normale avere una variazione di 1-3 cm nel lavoro finito.

Puoi trovare ulteriori informazioni sulla mostra del campione nel blog del nostro sito weareknitters.com, consultando l'articolo "COME MISURARE UN CAMPIONE DI TENSIONE".

REALIZZA IL CAMPIONE A:

PUNTO BASSO

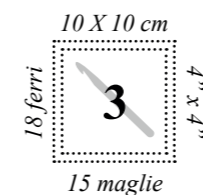

INTRODUZIONE

Questo progetto si lavora in un unico pezzo, che si cuce una volta terminato..

La base e la rifinitura della borsa si lavorano a spirale, il corpo della borsa si lavora in tondo e il manico per appendere si lavora in piano.

Prima di iniziare a lavorare, è importante conoscere le tecniche che seguono:

Anello magico: per formare un anello magico, avvolgi l'estremità del filo attorno a pollice e indice in modo da formare un cappio. Introduci l'uncinetto al centro del cappio, avvolgi il filo del gomito attorno all'uncinetto ed estrailo dal centro del cappio. Avrai un'asola nel tuo uncinetto. A questo punto, avvolgi di nuovo il filo del gomito attorno all'uncinetto e passalo attraverso l'asola che hai sull'uncinetto in modo da chiudere il tuo anello. A questo punto avrai formato l'anello magico. Lavora al suo interno le maglie indicate nel pattern.

Puoi completare queste istruzioni consultando il post "COME REALIZZARE UN ANELLO MAGICO ALL'UNCINETTO", disponibile sul blog del nostro sito www.weareknitters.com.

Punto basso: per lavorare il punto basso, inserisci l'uncinetto nella maglia del giro precedente indicato dal pattern e avvolgi il filo intorno all'uncinetto. Estrai l'uncinetto con il filo. A questo punto avrai due asole

nell'uncinetto. Avvolgi il filo intorno all'uncinetto e passalo dentro le due asole. Per iniziare i giri a punto basso devi lavorare 1 catenella.

Lavorare a spirale: quando devi lavorare a spirale, una volta terminato il giro, si inizia a lavorare il giro successivo direttamente sopra la prima maglia, senza chiudere il giro precedente. Quando si lavora a spirale non è necessario realizzare le catenelle di avvio quando si inizia il giro.

Fare 1 aumento: per aumentare una maglia, lavorala due volte, e cioè lavora 2 maglie nella stessa maglia.

Punto basso in costa: il punto basso in costa si lavora come il punto basso, ma invece di inserire l'uncinetto nella maglia intera, si inserisce solo nell'asola posteriore del giro precedente.

Diminuzioni su punto basso: per fare una diminuzione dovrai intrecciare 2 maglie insieme come se fossero una. E cioè: inserisci l'uncinetto nella prima maglia, avvolgi il filo intorno all'uncinetto ed estrailo. Avrai 2 asole nell'uncinetto. Inserisci l'uncinetto nella maglia seguente, avvolgi il filo intorno all'uncinetto ed estrailo. Avrai 3 asole nell'uncinetto. Avvolgi il filo intorno all'uncinetto e passalo nel resto delle asole.

Punto bassissimo: per lavorare il punto bassissimo,

inserisci l'uncinetto nella maglia indicata nel pattern, avvolgi l'uncinetto con il filo, estrailo e passalo attraverso l'asola che hai nell'uncinetto.

Punto alto: per lavorare il punto alto, avvolgi il filo intorno all'uncinetto e inserisci l'uncinetto nel punto del giro precedente indicato dal pattern. Avvolgi nuovamente il filo intorno all'uncinetto ed estrai l'uncinetto, nel quale avrai tre asole. Avvolgi il filo intorno all'uncinetto e passalo per le prime due asole. Avvolgi di nuovo il filo intorno all'uncinetto e passalo per il resto delle asole. Per iniziare i giri a punto alto devi lavorare 3 catenelle.

Saltare le maglie: per saltare una maglia non lavorare la maglia del giro precedente.

Lavorare in tondo: quando devi lavorare in tondo il giro si intreccia con un punto bassissimo nelle catenelle di avvio, in modo da unire l'inizio e la fine del giro. Quando inizi un giro lavorato in tondo, devi lavorare il numero di catenelle necessarie per raggiungere l'altezza del punto che desideri lavorare. Queste catenelle sostituiscono la prima maglia del giro.

Lavorare nell'arco: gli archi sono formati da una o più catenelle all'interno di un giro. Per lavorare nell'arco formato dalle catenelle del giro precedente, lavora le maglie circondando le catenelle.

Lavorare in piano: quando devi lavorare in piano, una volta terminato il giro, gira il lavoro e continua lavorando sull'altro lato. Per iniziare i giri in piano devi lavorare il numero di catenelle di avvio necessarie per raggiungere l'altezza del punto che desideri lavorare.

COMINCIAMO

1. Forma un anello magico e lavora 7 punti bassi al suo interno (giro 1).

2. Per formare la base, lavora dal giro 2 al giro 10 a punto basso a spirale realizzando contemporaneamente gli aumenti indicati in seguito:

Giro 2: fai 1 aumento in ogni maglia, e cioè lavora 2 punti bassi in ogni maglia. Avrai 14 maglie.

Giro 3: *fai 1 aumento e lavora 1 punto basso*. Ripeti da * a * fino alla fine del giro. Avrai 21 maglie.

Giro 4: *fai 1 aumento e lavora 2 punti bassi*. Ripeti da * a * fino alla fine del giro. Avrai 28 maglie.

Giro 5: *fai 1 aumento e lavora 3 punti bassi*. Ripeti da * a * fino alla fine del giro. Avrai 35 maglie.

Giro 6: lavora tutte le maglie a punto basso.

Giro 7: lavora tutte le maglie a punto basso in costa.

Giri 8 e 9: lavora tutte le maglie a punto basso.

Giro 10: lavora 32 punti bassi, fai 1 diminuzione su punto basso e lavora 1 punto basso. Intreccia il giro con un punto bassissimo nella maglia successiva. Avrai 34 maglie.

3. A questo punto formeremo il corpo della borsa. Lavora

dal giro 11 al giro 20 a punto rete in tondo come indicato in seguito:

Giro 11: fai 4 catenelle. Salta 1 maglia e lavora 1 punto alto nella maglia successiva. *Fai 1 catenella, salta 1 maglia e lavora 1 punto alto nella maglia successiva*. Ripeti da * a * finché non rimane 1 maglia. Fai 1 catenella, salta 1 maglia e intreccia il giro con 1 punto bassissimo nella terza catenella di avvio dall'inizio del giro. Avrai 17 archi.

Dal giro 12 al giro 20: fai 4 catenelle, salta la catenella del giro precedente e lavora 1 punto alto nel punto alto successivo. *Fai 1 catenella, salta la catenella del giro precedente e lavora 1 punto alto nel punto alto successivo*. Ripeti da * a * finché non rimane 1 arco. Fai 1 catenella e intreccia il giro con 1 punto bassissimo nella terza catenella di avvio dell'inizio del giro.

4. Adesso formeremo la rifinitura della borsa. Lavora dal giro 21 al giro 23 a punto basso in spirale come indicato in seguito:

Giro 21: fai 1 catenella di avvio. *Lavora 1 punto basso nell'arco del giro precedente e 1 punto basso nel punto alto del giro precedente*. Ripeti da * a * finché non rimane 1 arco. Fai 1 punto basso nell'ultimo arco. Avrai un totale di 34 maglie.

Giri 22 e 23: lavora tutte le maglie a punto basso. Al termine del giro 23, fai 1 punto bassissimo nella maglia

successiva.

5. A questo punto formeremo il manico. Lavora del giro 24 al giro 148 a punto basso in piano come indicato in seguito:

Giro 24: fai 1 catenella di avvio e lavora 1 punto basso in ciascuna delle 3 maglie successive. Gira il lavoro. Avrai un totale di 4 maglie. Lascia il resto delle maglie della borsa senza lavorarle.

Dal giro 25 al giro 148: fai 1 catenella di avvio e lavora 3 maglie a punto basso*. Se vuoi rendere il manico più corto o più lungo puoi togliere o aggiungere giri.

NOTA BENE: Ricorda che la catenella di avvio conta come una maglia, per cui devi realizzare l'ultimo punto di ogni giro sulla catenella di avvio del giro precedente.

6. Una volta lavorati i 148 giri, taglia il filo lasciandone circa 30 cm dalla fine e tiralo dall'asola rimasta sull'uncinetto fino a estrarne la punta.

UNIRE E REFINIRE

Una volta terminato il modello avrai un pezzo simile a quello indicato nel disegno. Per chiudere il manico, cerca nella rifinitura della borsa le 4 maglie sul lato opposto a quello in cui hai iniziato a lavorare il manico. Inserisci nell'ago da lana il filo del manico e posiziona le 4 maglie finali del manico di fronte alle 4 maglie della rifinitura. Unisci le due parti con una cucitura a zigzag.

Per rifinire, fai un nodo e nascondi i fili che restano inserendoli tra le maglie del lavoro, con l'aiuto dell'ago da lana. Una volta inseriti vari centimetri, taglia a filo con il tessuto.



METTICI DEL TUO!

Una volta terminato il lavoro a maglia, personalizza il capo con spille, bottoni, e così via. Divertiti! Fotografa il tuo capo e condividilo via Instagram con gli hashtag **#weareknitters** & **#bottleholder**

Coaster: /'kəʊstə/ A small piece of wood, plastic or other material that you put under glasses or cups on to protect a surface from heat or liquid.
Origin: 1565-1575. Agent noun from coast (v) in its original sense 'to go around the sides or borders' of something.

hotplate holder



we are knitters

BĘDZIESZ POTRZEBOWAĆ

- 1 motek (100 gramowe) Bawełny Pima We Are Knitters
- Szydełko w rozmiarze 3 mm / H2.5 US / 11 UK
- Igła do wełny do ł czenia i wyka czania projektu

Ściegi i techniki wykorzystane przy realizacji tego projektu:

- | | |
|-----------------------------|-----------------------------|
| 1. Magiczne kółko* | 8. Ła cuszek |
| 2. Półsłupek* | 9. Słupek* |
| 3. Przerabianie spiralne* | 10. Opuszczanie 1 oczka* |
| 4. Dodawanie 1 oczka* | 11. Przerabianie po okr gu* |
| 5. Półsłupek reliefowy* | 12. Przerabianie po łuku* |
| 6. Odejmovanie w półsłupku* | 13. Przerabianie na płasko* |
| 7. Oczko ciste* | 14. Wyka czanie robótki |

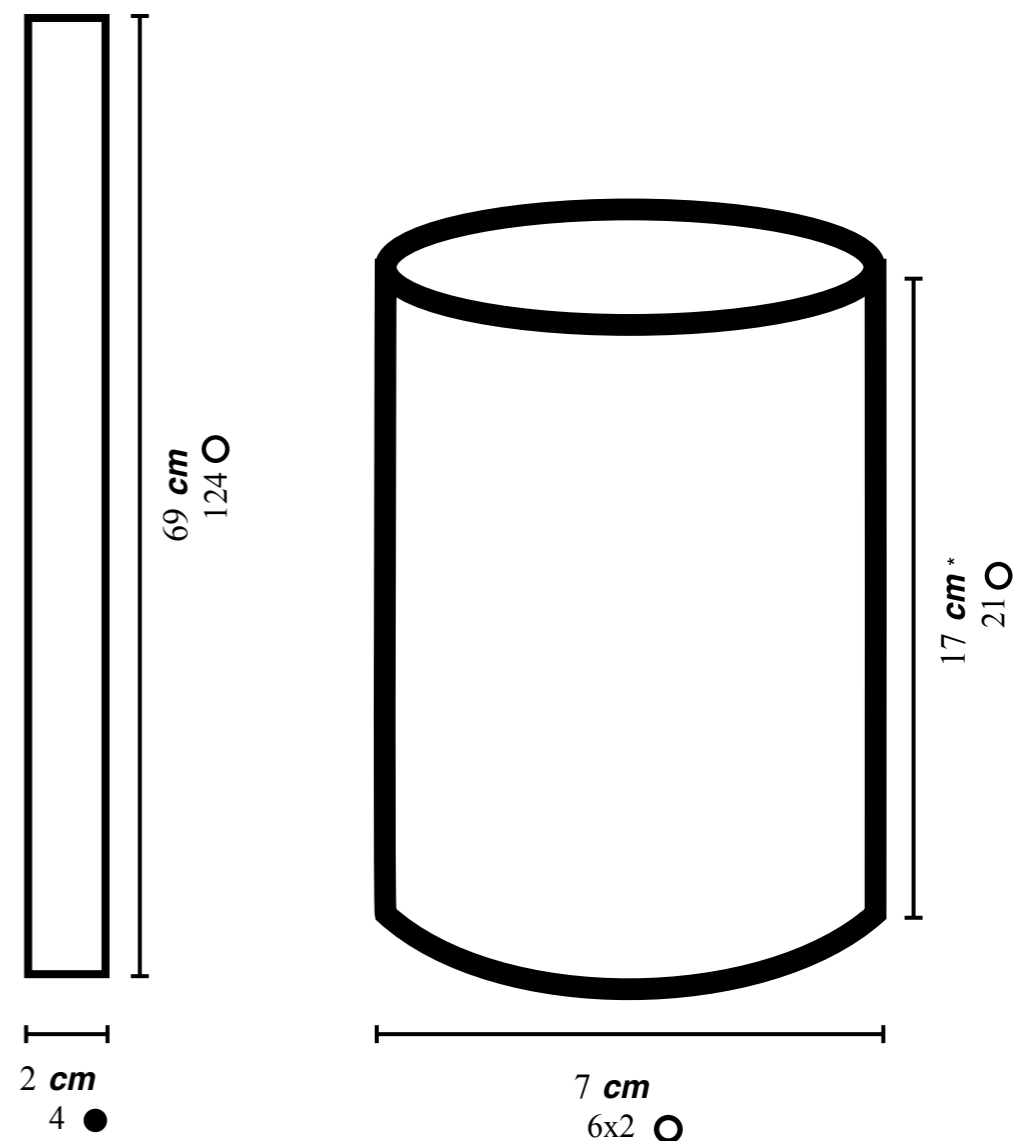

Wi kszo tych ciegów i technik jest przedstawiona w videotutorialach, które mo esz znale na naszej stronie. Sprawdź i spróbuj!

*Ko cove wymiary nie pokrywaj si z próbk ze wzgl du na zmian rodzaju cieg.

**Waga butelki mo e rozci gn robótk i zmieni jej długo .

PRÓBKA ŚCIEGU

Po chwili, aby zaoszczędzić sobie trochę więcej czasu! Zrobienie próbki ścięgu zajmie Ci 10 minut, podczas gdy poprawienie już ukończonego elementu może zajść Ci dużo więcej czasu, szczególnie jeśli trzeba będzie rozpocząć pracę od nowa. Próbka ścięgu to zalecane napięcie dzianiny dla danego projektu.

Zanim rozpoczniesz pracę, istotne jest wykonanie próbki, aby podliczyć, ile oczek i ile rzędów mieści się w fragmencie robótki o wielkości 10x10 cm. Dzięki temu upewnisz się, że napięcie dzianiny będzie odpowiednie dla danego projektu, a jego wymiary będą pokrywały się ze wzorem. Jeśli Twoja próbka będzie mniejsza niż na schemacie, zalecamy wykonywać luźniejszy ściąg, zaś gdy wyjdzie zbyt szeroka, ściąg należy wykonać ściślej.

Pamiętaj, że robienie na drutach to nie nauka ciasta ani produkcja masowa. To normalne, że Twoje wyroby mogą się różnić o 1 do 3 centymetrów od podanych wymiarów wzoru. Na blogu na naszej stronie weareknitters.com znajdziesz post "HOW TO MEASURE A TENSION SAMPLE", w którym zamieściliśmy więcej informacji na ten temat.

WYKONAJ PRÓBKĘ ŚCIEGU:

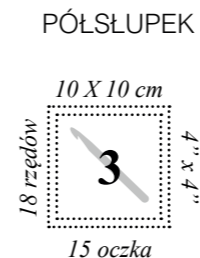

WPROWADZENIE

Ten projekt przerabiany jest w jednej części, a następnie zszywany.

Podstawa i wykończenie pokrowca przerabiane są spiralnie, korpus pokrowca przerabiany jest po okręgu, a uchwyty przerabiany jest na płasko.

Przed rozpoczęciem pracy zapoznaj się z następującymi technikami:

Magiczne kółko: aby zrobić magiczne kółko, nawij na kciuk i palec wskazujący kołce nici, formując pętelkę. Wprowadź szydełko przez radełko, owiję nici, która prowadzi do kłębka i przeciągnij przez radełko pętelki. Będzie mieć jedną pętelkę na szydełku. Następnie owij ponownie szydełko nici, która prowadzi do kłębka i przeprowadź ją przez pętelkę, którą masz na szydełku, aby zamknąć kółko. Teraz przerabiaj oczka wskazane w instrukcji w jego radełku.

Powyższe wskazówki możesz uzupełnić tutorialami "MAGIC RING" (MAGICZNY OKRĘG) NA SZYDEŁKU", który znajdziesz na blogu na naszej stronie www.weareknitters.com.

Półstówek: aby wykonać półstówek, wprowadź szydełko w oczko wcześniejszego rzędu wyznaczone w instrukcji i nawij na niego. Wyciągnij szydełko wraz z nicią przez oczko łańcuszka. W tym momencie na szydełku będzie dwie pętelki. Nawij na szydełko nić jeszcze raz i przeciągnij

ją przez radełko pozostałych dwóch pętelek. Aby zacząć przerabiać półstówkami, musisz przerobić 1 oczko łańcuszka.

Przerabianie spiralne: ten projekt przerabiany jest spiralnie. To znaczy, że rozpoczynając nowy rząd, nie odwracasz robótki ani nie nabierasz oczek. Zamiast tego, przerabiasz bezpośrednio w pierwszym oczku poprzedniego rzędu. Przerabiając spiralnie, nie trzeba wykonywać oczek łańcuszka zwracając się, aby rozpocząć nowy rząd.

Dodawanie 1 oczka: aby dodać jedno oczko, należy przerobić je dwa razy, oznacza to, że w tym samym oczku wykonuje się 2 oczka.

Półstówek reliefowy: półstówek reliefowy wykonuje się tak samo, jak zwykły półstówek, ale zamiast wprowadzać szydełko pod dwiema pętelkami oczka z poprzedniego rzędu, wprowadza się je przez tylną pętelkę oczka.

Odjęcie w półstówku: aby wykonać odjęcie w półstówku, musisz zamknąć 2 oczka razem tak, jakby chodziło o 1 oczko, to znaczy: wprowadź szydełko w pierwsze oczko, owiję nici i wyciągnij ją. Będzie mieć 2 pętelki na szydełku. Wprowadź szydełko w kolejne oczko, owiję szydełko nitką i wyciągnij ją. Będzie mieć 3 pętelki na szydełku. Owiń szydełko nicią i przeprowadź ją przez resztę pętelek.

Oczko ściste: aby wykonać oczko ciste, wprowadź szydełko w oczko wyznaczone w instrukcji, nawilnij na szydełko, wyciągnij i przeciągnij przez pętelkę, którą masz na szydełku.

Słupki: aby wykonać słupki, nawilnij na szydełko. Wprowadź je wraz z nicią w oczko z rzędu wcześniejszego wskazanego w instrukcji i nawilnij ponownie na szydełko. Wyciągnij szydełko, bierzmy na nim trzy pętelki. Nawilnij na szydełko i przeciągnij przez dwie pierwsze pętelki. Nawilnij ponownie na szydełko i przeciągnij przez resztę pętelek. Zaczynając przerabiać rzędy słupkami, musisz przerobić 3 oczka łańcuszka, które zastąpi pierwszy słupki.

Opuszczanie oczek: aby opuścić oczko, przestań przerabiać oczko z poprzedniego rzędu.

Przerabianie po okręgu: gdy masz przerabiać po okręgu na kołcu okręgnięciu nie odwracasz robótki, ale wykonujesz oczko ciste w oczku łańcuszka zwracając się z poprzedniego rzędu. Gdy zaczynasz okręgnięciem, musisz wykonać liczbę oczek łańcuszka niezbędną do osiągnięcia wysokości cięcia, którym przerabiasz. Te oczka łańcuszka zastąpią pierwsze oczko w okręgnięciu.

Przerabianie oczek po łuku: łuki są uformowane przez jedno lub więcej oczek łańcuszka w rzędzie. Aby przerabiać oczka wewnątrz łuku uformowanego z oczek łańcuszka z poprzedniego rzędu, przerabiaj oczka, okręcając oczka łańcuszka.

Przerabianie na płasko: aby przerabiać na płasko, na kołcu rzędu obróć robótkę i kontynuuj przerabianie na płasko na drugiej stronie. Aby rozpocząć rzędy, przerabiaj na płasko, musisz przerobić odpowiednią liczbę oczek łańcuszka, aby osiągnąć odpowiednią wysokość danego cięcia, którym chcesz przerabiać.

ZACZNIJ ROBÓTKĘ

1. Zrób magiczne kółko i przerób 7 półstupków w jego rodku (okręenie 1).

2. Aby wykonać bazę pokrowca, okręenie od 2 do 10 przerób półstupkami po okręgu, dodaj 6 oczka w następujący sposób:

Okręenie 2: dodaj 1 oczko w każdym oczku, to znaczy, przerób 2 półstupki w każdym oczku. Otrzymasz w sumie 14 oczek.

Okręenie 3: *dodaj 1 oczko, przerób 1 półstopek*, powtarzaj od * do * aż do końca okręenia. Otrzymasz w sumie 21 oczek.

Okręenie 4: *dodaj 1 oczko, przerób 2 półstupki*, powtarzaj od * do * aż do końca okręenia. Otrzymasz w sumie 28 oczek.

Okręenie 5: *dodaj 1 oczko, przerób 3 półstupki*, powtarzaj od * do * aż do końca okręenia. Otrzymasz w sumie 35 oczek.

Okręenie 6: przerób wszystkie oczka półstupkami.

Okręenie 7: przerób wszystkie oczka półstupkami reliefowymi.

Okręenie 8 i 9: przerób wszystkie oczka półstupkami.

Okręenie 10: przerób 32 półstupki, odejmij 1 oczko w półstupku, przerób 1 półstopek. Zamknij okręenie, wykonaj 6 oczek cięte w następnym oczku. Otrzymasz w sumie 34 oczka.

3. Teraz wykonamy korpus pokrowca. W tym celu okręenie od 11 do 20 przerób ciągiem siatkowym po okręgu w następujący sposób:

Okręenie 11: wykonaj 4 oczka łańcuszka. Opuść 1 oczko, przerób 1 stopek w kolejnym oczku. *Wykonaj 1 oczko łańcuszka, opuść 1 oczko, przerób 1 stopek w kolejnym oczku*. Powtarzaj od * do *, aż zostanie 1 oczko. Wykonaj 1 oczko łańcuszka, opuść 1 oczko i zamknij okręenie, wykonaj 6 oczek cięte w trzecim oczku łańcuszka zwracając się z początku okręenia. Otrzymasz w sumie 17 łuków.

Okręenie od 12 do 20: wykonaj 4 oczka łańcuszka, opuść 1 oczko łańcuszka z poprzedniego okręenia, przerób 1 stopek w następnym oczku. *Wykonaj 1 oczko łańcuszka, opuść 1 oczko łańcuszka z poprzedniego rzędu, przerób 1 stopek w kolejnym oczku*. Powtarzaj od * do *, aż zostanie 1 łuk. Wykonaj 1 oczko łańcuszka, opuść 1 oczko i zamknij okręenie, wykonaj 6 oczek cięte w trzecim oczku łańcuszka zwracając się z początku okręenia.

4. Teraz wykonamy wykończenie pokrowca. W tym celu okręcenia od 21 do 23 przerób spiralnie półsłupkami w następujący sposób:

Okręcenie 21: wykonaj 1 oczko łańcuszka w oczku łańcuszka zwracającym cęgo. *Przerób 1 półsłupkę w łuku z poprzedniego okręcenia, przerób 1 półsłupkę w słupku z poprzedniego okręcenia*. Powtarzaj od * do *, a zostanie 1 łuk, przerób 1 półsłupkę w ostatnim łuku. Otrzymasz w sumie 34 oczka.

Okręcenia 22 i 23: przerób wszystkie oczka półsłupkami. Na zakończenie okręcenia 23 wykonaj 1 oczko ciste w następnym oczku.

5. Teraz utworzymy uchwyt. W tym celu rzędy od 24 do 148 przerób półsłupkami na płasko w następujący sposób:

Rząd 24: wykonaj 1 oczko łańcuszka zwracającym cęgo, przerób 1 półsłupkę w każdym z następujących 3 oczek, obróć robótkę, otrzymasz w sumie 4 oczka. Zostaw pozostałe oczka uchwytu bez przerobienia.

Rzędy od 25 do 148: wykonaj 1 oczko łańcuszka zwracającym cęgo, przerób 3 półsłupki*. W zależności od tego, jak długi ma być uchwyt, przerób więcej lub mniej rzędów.

UWAGA! Pamiętaj, że oczko łańcuszka zwracającym cęgo liczy się jako pierwsze oczko, dlatego ostatnie oczko łańcuszka zwracającym cęgo musisz przerabiać na oczku łańcuszka zwracającym cęgo z poprzedniego rzędu.

6. Po zakończeniu 148 rzędów przytnij nitkę, pozostawiając około 30 cm i poci gnij za nią, aby wydobyć koniec nitki przez ostatnie oczko.

JAK ZAKOŃCZYĆ I SCALIĆ ROBÓTKĘ

Po skończeniu pracy otrzymasz projekt o kształcie pokazanym na schemacie.

Chcąc wykończyć uchwyt, znajdź 4 oczko po przeciwnej stronie, gdzie uchwyt się zaczyna, a pokrowiec kończy. Nawlecz na igłę nitkę, którą zostawiłaś i umieść 4 oczka koło uchwytu tak, aby skierowane były w stronę 4 oczek wykończenia pokrowca. Połącz obie strony ciągiem zygzakowym.

Na koniec zrób supełek i przy pomocy igły ukryj pozostałe nitki, przewlekając je między oczkami. Po przeciwniejszej stronie kilku centymetrów przytnij krótko ich końcówki.



PERSONALIZACJA PROJEKTU

Gdy projekt zostanie ukończony, nadaj mu osobisty charakter dodając naszywkę, przypinki etc.!

I pochwal się! Wylij nam zdjęcie na Instagramie, oznaczając je hasztagiem **#weareknitters** i **#bottleholder**

we are knitters